

Группа интеллектуальных оборудований «SUNWARD»
ОАО интеллектуальных оборудований «SUNWARD»

SUNWARD

Адрес: про. Хунань, г. Чанша, зона Синша, ул. Лисянчжунлу, д.16
Телефон: 0086-731-83572825 83572828
Сайт: www.sunward.com.cn

Индекс: 410100
Факс: 0086-731-83572661
E-mail: international@sunward.com.cn

Перед эксплуатацией нашей техники, прочитайте Руководство по использованию и Руководство по обслуживанию. SUNWARD придерживается принципа непрерывно улучшать наши техники. Но мы не обещаем, что любые изменения описаны в этом каталоге, который просто служит справкой. Мы резервируем право на окончательное толкование.
X-II-Z-3-RU-2014-11

SUNWARD

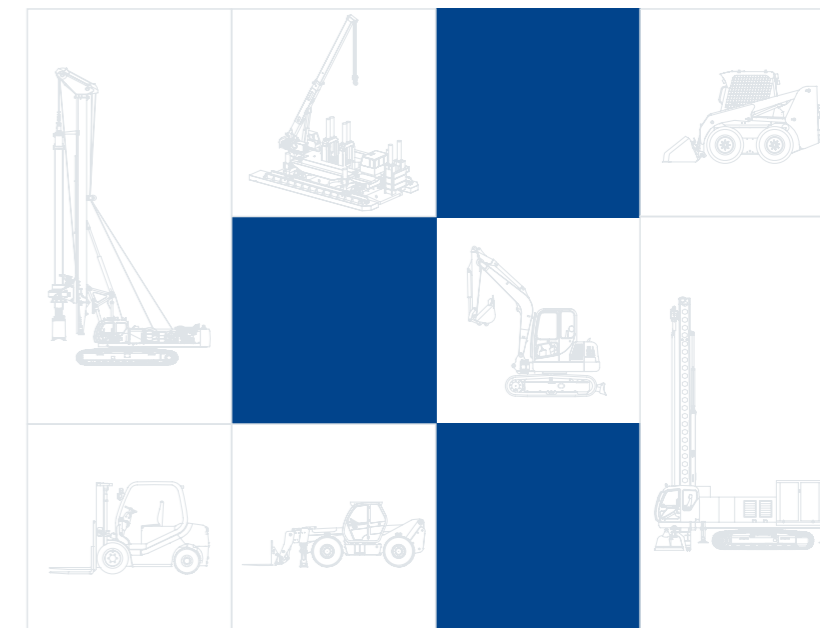

Полная серия продукций





Промышленный парк NO.1

Самое большое предприятие по масштабу и объему производства механизмов и машин для свайных работ в Китае.

Одна из самых крупных и современных производственно-технических баз в Китае.

Существуя на рынке с 1999 года, является одним из крупнейших китайских производителей строительной техники. Компания занимает лидирующее место в рейтинге совокупного экономического индекса производителей строительной и дорожной техники Китая. Основная специализация компании «Sunward Intelligent Equipment Co. Ltd.» – производство буровой, горнодобывающей, строительной и погрузочной техники.

Компания располагает десятком стандартов и интеллектуальных решений в сфере машиностроения. Сваебойное и буровое оборудование, экскаваторы и мини-погрузчики, вилочные и телескопические погрузчики «Sunward» прочно занимают лидирующие позиции среди брендов Китая.

Компания сертифицирована стандартами ISO9001, ISO14001, OHSAS18001, GOST и CE.

«Sunward» был признан одной из самых известных марк в Китае.

Наша продукция экспортируется более чем в 60 стран: Россия, Украина, страны Евросоюза, Австралия, страны Юго-восточной и Средней Азии, США, Монголия и др.



Центр исследований и инноваций

Интеллектуальный технический центр «Sunward» имеет долгосрочное сотрудничество с Центральным Южным Университетом (CSU).

Это сотрудничество позволяет пополнять команду докторами наук и дипломированными специалистами в сфере машиностроения, а также постоянно повышать квалификацию сотрудников, приглашая китайских и зарубежных технических специалистов с богатым практическим опытом.

Центр делится на 11 научно-исследовательских отделов. Каждый год из стен центра выходит множество новых Hi-Tech технологий и продуктов.

Со дня основания исследовательский центр принял семь государственных проектов и получил десятки наград и запатентовал более 50-ти технологий как внутри страны, так и за ее пределами. Марка «Sunward» уже зарегистрирована более чем в 60-ти странах мира и является одним из экспортных предприятий, обладающим правами интеллектуальной собственности на свою продукцию.





Санворд Первый промышленный парк: главное управление, национальный научно-технический центр и сервисный центр, главно производится экскаваторы и малые строительные машины.



Санворд Промышленный город: Площадь 1,8 миллиона квадратных метров, является разработка, производство, офис, испытание и тестирование, а также основные комплект новая передовая производственная база.



Санворд Горное оборудование: Площадь 1 миллион квадратных метров, главно производится высокого класса оборудование в угольной промышленности.

Санворд Авиационные промышленные базы: Площадь 230 000 квадратных метров, главно производится маленький самолет, самолет треугольника крыла, автоматические летающие беспилотные авиационные системы, авиационная двигатель, авиационное специальное оборудование и т.д.



Итальянский филиал



Бельгийский филиал

Санворд Международный: Это центр продаж, выставления оборудование и обслуживания в европе. Цели, чтобы предоставить клиентам качественное и эффективное обслуживание оборудования, техническое обслуживание машины и запасные части.



Современная производственная линия



Экскаваторы средних размеров



Мини-погрузчики



Безупречное производство и качество

Безупречное качество является основной производственной философией для предприятия.

Благодаря современному научно-технологическому оборудованию и высококвалифицированным специалистам, компания производит высококачественную технику.



0106Q11555ROM/4300 CN. MT22. B03308 C0510W19SW09



Роторные буровые машины



Буровые установки для бурения взрывных скважин



Гидравлические статические сдвобойные копры



Вилочные погрузчики

Sunward имеет сеть из 30-ти совместных предприятий и филиалов в Китае, а также около 100 дилеров и дистрибьюторов на мировом рынке. На сегодняшний день «Sunward» обслуживает клиентов в регионах Центральной и Восточной Европы, Америки, Океании и Азии



Санворд Европейский склад машин Европейский центр запчастей.



Санворд Бразилия 4S магазин



Санворд буровая машина выставлена на выставке в Индия

Наша миссия - увеличение прибыли для наших клиентов

Sunward предоставляет полное техническое и сервисное обслуживание, позволяющее обеспечить эффективную работу техники.



Собрание всех мировых дистрибуторов на 10-летней годовщине



В 2013 году Глобальная выставка в Индонезии



Роторная буровая установка

Роторная буровая установка «Sunward» является современным строительным оборудованием для бурения и забивания свай. Специально разработанная контрольная система характеризуется высокой степенью интегрируемости, функциональности, точности, а также быстротой реакции. Техника адаптирована к сложным геологическим условиям. Оборудование применялось при строительстве Олимпийских объектов в 2008 году в Китае, автомагистралях, гидроэлектростанциях, скоростных железнодорожных путях, возведении городов и т.д. Продукция экспортируется в Россию, США, Нигерию, Италию и т.д.



Характеристика продукции:

1. Специальное шасси, лебёдка с большим барабаном, прочная стабильность, долговечный стальной трос;
2. Механизм амплитуды, приводная сила крепления ;
3. Самостоятельная погрузка и выгрузка;
4. Многофункциональная вспомогательная опорная нога;
5. Собственная запатентованная разработка электронного контроля;
6. Энергосберегающая и безопасная гидросистема;
7. Передовые современные техники и сервисное обслуживание.



Параметр		Тип	SWDM04	SWDM06	SWDM08	SWDM10	SWDM15	SWDM20	SWDM22F	SWDM22	SWDM25	SWDM28	SWDM36	SWDM42	
Габарит	рабочее состояние	м	5.1×2.42×8.67	5.8×2.6×12.72	7.0×3.4×15.13	7.22×3.45×18.7	7.63×3.75×18.6	8.5×4.2×20.3	9.11×4.3×20.9	9.11×4.4×21.6	9.11×4.4×22.7	10.3×4.5×24.27	10.5×4.8×25.6	11.8×5×28.4	
	транспортное состояние	м	6.18×2.42×3.22	9.55×2.6×3.4	10.63×2.5×3.39	13.3×2.55×3.4	13.49×2.55×3.3	14.9×2.9×3.4	15.6×3.0×3.4	15.94×3.0×3.4	16.49×3.0×3.4	17.7×3.0×3.4	18.97×3.3×3.6	18.66×3.4×3.6	
Вес целой машины		т	16	22	32	36	45	58	68	70	72	80	110	136	
Макс.диаметр буравления	с обсадной трубой	мм	600	700	1000	1000	1000	1300	1500	1500	1700	2000	2000	2500	
	без обсадной трубы	мм	900	1000	1300	1300	1500	1800	2000	2000	2200	2500	2500	3000	
Макс.глубина бурения		м	23 (5 узлов)	28 (4 узла)	32 (4 узла)	46 (4 узла)	56 (5 узла)	60 (5 узла)	63 (5 узла)	66 (5 узла)	72 (5 узла)	86 (6 узла)	96 (6 узла)	105 (6 узла)	
		м	17 (4 узла)	19 (3 узла)	20 (3 узла)	33 (3 узла)	42 (4 узла)	48 (4 узла)	49 (4 узла)	52 (4 узла)	57 (4 узла)	69 (5 узла)	77 (5 узла)	85 (5 узла)	
Двигатель	Бредна		Perkins	ISUZU	Cummins	Cummins	Cummins	Cummins	Cummins	Cummins	Cummins	Cummins	Cummins	Cummins	
	модель		1104-44T/1104D-E44T	AA-4BGITCG-04	QSB6.7-173	6BTA5.9-C180	QSB6.7-C220	QSB6.7-C260	QSL9-325	QSL9-325	QSL9-325	QSM11-335	QSX15-C540-T2	QSX15-C540-T2	
	номинальная мощность	kW/rpm	74.5/2300	89/2200	129/2200	132/2200	164/2200	194/2200	242/2100	242/2100	242/2100	250 / 2100	403 / 2100	403 / 2100	
	макс.крутящий момент	N.m/rpm	412/1400	449/1800	800/1400	750/1300	949/1500	987/1500	1424/1500	1424/1500	1424/1500	1704 / 1400	2360 / 1400	2360 / 1400	
Гидросистема	макс. рабочее давление	главный наос	МПа	34.3	32	32	32	34	34	32	32	32	30	32	
		вспомогательный насос	МПа	—	—	—	—	26	26	28	28	28	28	32	32
	макс. расход	главный наос	L/мин	2×110	2×139	280	280	300	395	2×210	2×210	2×210	520	520	520
		вспомогательный насос	L/мин	—	—	—	—	99	99	90	90	90	140	380	380
Привод ротора	макс.момент кручения	kN.m	40.8	60	80	100	160	200	225	238	258	300	360	418	
	скорость вращения	rpm	6~48	8~35	6~32	6~32	6~32	6~26	6~26	6~26	6~26	6~28	6~24	6~24	
	макс.скорость заброски земли	rpm	—	—	70	70 (подбор)	130 (подбор)	130 (подбор)	130 (подбор)	110 / 130 (подбор)	130 (подбор)	130 (подбор)	—	—	
Нагнетательная система	макс.нагнетательное давление	kN	60	100	100	110	110	185	185	185	185	185	340	340	
	макс.подъёмная сила	kN	70	120	120	150	150	210	210	210	210	210	340	340	
	макс.ход	мм	1500	3500	3500	4000	4000	5000	5000	5000	5000	6000	17600	20000	
Главная лебёдка	макс.подъёмная сила	kN	60	80	115	115	135	170	180	210	260	280	360	450	
	макс.подъёмная скорость	м/мин	66	72	70	75	64	75	73	70	51	65	60	50	
	диаметр стального троса	мм	18	20	20	24	24	26	28	28	32	32	40	40	
Вспомогательная лебёдка	макс.подъёмная сила	kN	15	30	50	50	50	80	80	80	80	110	110	110	
	макс.подъёмная скорость	м/мин	50	45	40	40	50	55	55	55	55	55	55	55	
	диаметр стального каната	мм	10	13	16	16	18	20	20	20	20	24	24	24	
Угол наклона	наклонение влево-направо	°	±3	±5	±5	±5	±5	±5	±5	±5	±5	±4	±4	±4	
	наклонение вперёд	°	5	5	5	5	5	5	5	5	5	5	5	5	
	наклонение назад	°	90	90	90	90	90	90	90	90	90	90	90	15	
Вращающаяся платформа	угол вращения	°	360	360	360	360	360	360	360	360	360	360	360	360	
	скорость вращения	обор./мин	4	3.5	3.5	3.5	3	3.2	3	3	3	3	2	2	
Шасси	макс.ходовая скорость	Км/ч.	3	3.2	2.3	2.3	1.5	1.63	1.63	3.5	3.5	1.75	1.2	1.2	
	макс.подъёмопреодолеваемость	°	20	15	15	15	15	15	15	15	15	15	15	15	
	мин.расстояние от земли	мм	420	405	350	350	354	296	325	325	325	421	322	325	
	ширина гусеницы	мм	500	600	550	600	600	700	800	800	800	900	900	900	
	Телескопическая ширина гусеницы	мм	2420	2600	2500~3400	2550~3450	2550~3750	2900~4200	3000~4300	3000~4400	3000~4400	3000~4500	3300~4800	3400~5000	
	продольная длина гусеницы между колесами	мм	2685	3000	3460	3650	3850	4240	4240	4700	4700	4700	5150	5840	
	Удельное давление приземления	кПа	59.6	61.1	84	82.2	97.4	97.7	100.2	93.1	95.7	94.6	118.7	129.4	

Преимущества метода вдавливания свай

- позволяет сэкономить стоимость строительства фундаментов до 20%
- обеспечивает производство работ в труднодоступных местах и стеснённых условиях
- увеличивает несущую способность существующих фундаментов при изменении некоторых паспортных характеристик здания
- является бесшумным
- сократить сроки устройства фундаментов на 20-30%
- погружать сваи на проектные отметки
- не создает динамических колебаний
- применять сертифицированные сваи заводского изготовления
- останавливает осадки фундамента, вызванные различными причинами



Гидравлический сваебойный копер

Гидравлический сваебойный копер «Sunward» серии ZYJ. Наиболее эффективной областью применения технологии вдавливания копера является погружение железобетонных свай и шпунтов в условиях плотной застройки, в исторических центрах городов, вблизи ветхих и аварийных сооружений, в оползневых зонах и в других местах, где запрещено погружать сваи ударным методом и вибропогружением из-за недопустимости динамических, вибрационных и шумовых воздействий. Продается в таких странах, как Россия, Украина, Казахстан, Вьетнам, Сингапур, Малайзия и Индонезию.



Характеристики продукции:

- Высокая точность погружения свай
- Скорость вдавливания 12 метровой сваи на глубину 9 метров – не более 8.5 минут
- Скорость в режиме быстрого вдавливания не более 2-х минут
- Скорость вдавливания для тяжелых грунтов – 1 метр/мин
- Система многофункциональна и применяется для вдавливания железобетонных свай, труб и шпунтов различных типов и сечений
- Мощная крановая установка, рассчитана на все типы задавливаемых свай
- Отличное качество получаемого свайного основания
- Диапазон запрессовки свай от 80 до 1200 тонн
- Безшумность работы
- Отсутствие вибрации



Технические данные

Параметр		Тип	ZYJ80	ZYJ120	ZYJ180	ZYJ240	ZYJ320	ZYJ420	ZYJ500	ZYJ600	ZYJ680	ZYJ800	ZYJ900	ZYJ1000	ZYJ1200	
Габарит	рабочая длина	mm	8000	9000	10000	10000	12000	13200	13200	13500	14000	14000	14500	14500	16000	
	рабочая ширина	mm	4254	4354	5200	6200	6550	7310	7360	7860	8360	8560	9160	9160	9300	
	транспортная высота	mm	2996	2996	3000	3120	3150	3120	3120	3150	3150	3190	3300	3300	3300	
Вес машины		T	82	122	182	242	322	422	502	602	682	802	902	1002	1202	
Макс. сваебойное давление		tf	80	120	180	240	320	420	500	600	680	800	900	1000	1200	
Макс. сваебойная скорость		м/мин	4.33	3.35	5.5	5.5	6.7	4.1	4.1	3.93	5	3.77	5	4.2	5	
Миним. сваебойная скорость		м/мин	1.36	0.9	1	0.76	0.93	0.71	0.73	0.74	0.85	0.7	0.74	0.67	0.56	
Сваебойный ход (1 раз)		м	1.5	1.5	1.6	1.6		1.8			1.8					
Смещение	продольно	м	1.6	1.6	2.2	3		3.6			3.6					
	горизонтально	м	0.4	0.4	0.5	0.6		0.6			0.7					
	угол	°	11	11	8	8		8			8					
Подъем и спуск		м	0.65	0.65	0.75	0.9	1	1	1	1.1	1.1	1.1	1.1	1.1	1.1	
Стандартный кран			QY5	QY5	QY8	QY8	QY12	QY12	QY12	QY16	QY16	QY16	QY25	QY25	QY25	
Длина сваи		м	9	9	12	13	14	14	14	14	14	14	16	16	16	
Удельное давление приземления	длинная лодка	tf/m ²	6.3	7.6	10	10	11.1	10.4	11.8	13.2	13.7	14.4	13.5	15	15.6	
	короткая лодка	tf/m ²	8.9	12.5	13.4	12.5	13.4	14.1	15.8	16.2	16.8	18.9	16.9	19	20.3	
дистанция между откосными сваями		мм	450	500	800	800	1000	680					1000			
дистанция между угловыми сваями		мм	800	960	1150	1350	1380	1160					1530			
Макс. круглая свая		мм	300	350	400	500	500	600	600	600	600	600	800	800	800	
Макс. квадратная свая		мм	300	350	400	500	500	400/550*	400/550*	400/550*	400/550*	400/550*	500	500	500	

Буровая установка для бурения взрывных скважин

Погружные буровые установки широко применяются в сфере строительства, железнодорожного транспорта, строительстве гидроэлектростанций, производстве земляных работ, а так же бурении наружных взрывных буровых скважин в металлургической промышленности, для добычи полезных ископаемых и природных строительных материалов. Существует вариант буровой установки плавучего типа для производства буровзрывных работ на водных объектах. Продукция соответствует международным стандартам качества. Занимает свыше 50% рынка в Китае. Оборудование экспортируется в Казахстан, Монголию, Вьетнам, КНДР, Нигерию и т.д.



Характеристики продукции:

1. Полностью гидравлическая, включая самоходное гусеничное шасси. Гидравлическая система управляет вращением и перемещением буровой штанги, подъемом стрелы, регулировкой высоты машины над уровнем земли и ее движением.
2. Давление воздуха при этом может изменяться в пределах 1,05-1,4 МПа. Буровые машины «Sunward» способны бурить вертикальные и наклонные скважины диаметром от 90 до 255 мм. глубиной до 30м. Машины работают на уклонах до 25 градусов.
3. Антиблокировочный механизм, предотвращающий застревание бура в скважине; автоматизированный механизм подачи буровых штанг; демпфирующий механизм поворотной платформы; эффективная система пылеулавливания при производстве буровых работ; система очистки скважины при бурении.
4. Встроенный монитор позволяет легко контролировать выполнение операций бурения и состояние всех основных узлов и механизмов буровой установки.



Технические данные

Параметр	Тип	SWDB90	SWDB120	SWDA/B165	SWDA/B200	SWDE120	SWDE165	SWDF200
диаметр бурения	mm	90~120	90~138	133~203	152~255	90~138	133~180	152~255
Пневмоударник		DHD3.5	DHD340	DHD360	DHD380	DHD340	DHD360	DHD380 / HD85
диаметр штанги	mm	76	89	110, 133	133, 146, 152, 168	83	110	146
длина штанги	m	4m×6	7.5m×3	8.5m×3	10m×3	4m×6	6m×6 / 6m×3	4m×6
макс.глубина бурения	m	24	22	27	30	24	36 / 18	24
Воздушный компрессор								
модель		425HN	HP500WCU/550RH	E750XH/750XH	BES1000/1050XH	HP500WCU/550RH	750XH	/
давление воздуха	MPa	1.05~1.4	1.05~1.2/6.5~17	1.05~1.38	1.05~2.4	1.05~1.2/6.5~17	1.38	1.38~2.5
расход воздуха	m³/мин	12	14/15.5	21.2	28~32	14/15.5	21.2	28~30
мощность	kW/rpm	108/2250	129/2200 / 179/1800	224/2100	224~347	129/2200 / 179/1800	224	/
Двигатель								
модель		4BT3.9	4BT3.9	4BT3.9	6BT5.9	4BT3.9	4BT3.9	4BT3.9
мощность	kW/rpm	60/2200	60/2200	75/2200	97	75/2200	75/2200	75/2200
топливный бак	L	360	360	600	700	470	580	470
Продвижение								
длина движительной балки	мм	6920	10500	11500	13200	6920	9230	6920
двигательной ход	мм	4380	8000	9000	10500	4380	6500	4380
компенсационный ход	мм	1200	1200	1800	1800	1200	1300	1200
Угол наклона вперед	°	/	/	/	/	140	140	140
Угол переворота	°	/	/	/	/	-20~90	-20~90	-20~90
Макс. движительная скорость	m/s	0.5	0.5	0.5	0.4	0.8	0.5	0.4
Макс. движительная сила	kN	32	32	40	75	32	40	75
Буровой рычаг								
длина	мм	/	/	/	/	2800	3200	2200
Подъемный угол	°	/	/	/	/	50~-30	50~-30	50~-30
Угол качания	°	/	/	/	/	Налево15/Направо45	Налево15/Направо45	Налево20/Направо45
Ходовая система								
Ходовая скорость	км/ч	2	2	1.5	2	3.2	1.5	3.2
Макс.тяговое усилие	kN	72	100	125	160	100	125	100
Подъемопредолеваемость	°	25	25	25	25	25	25	25
Угол качания рамы гусеницы	°	/	/	/	/	±10	±10	±10
Расстояние от земли	мм	344	440	480	480	480	480	480
Привод ротора								
Модель		DLT18B	DLT18B	DLT40B	DLT60	DLT18B	DLT40B	DLT60
Вращающаяся скорость	rpm	70	70	60	50	70	53	35
Крутящий момент	N.m	3000	3000	4000	6000	3000	4000	6000
Габарит								
Вес	t	12.5	15.5	23	27	15.5	23	17
Д×Ш×В (транспортное состояние)	м	7.3×3.05×3.2	12.5×3.2×3.4	6.9×3.18×3.345	7.63×3.35×3.45	10.3×3.12×3.5	11×3.2×3.6	9.04×2.945×3.4
Д×Ш×В (рабочее состояние.)	м	4.8×3.05×7.3	6.3×3.2×12.5	6.9×3.54×11.5	8.03×4.15×12.6	7.76×3.12×8.44	9.5×3.25×9.6	7.79×2.945×7.8



Технические данные на мини-экскаваторы

Параметр		Тип	SWE08B	SWE17B	SWE18B	SWE18UB	SWE25B	SWE30UB	SWE40UB	SWE50B	SWE60B	SWE70B	SWE80B	SWE90UB	SWE125B				
Габарит (д×ш×в)		mm	2740×700×1650	3820×1170×2378	3820×1170×2378	3582×990×2415	4219×1400×2399	4515×1564×2538	4950×1745×2540	5735×1860×2554	5985×1900×2618	5985×2080×2670	6805×2160×2711	5936×2320×2678	7230×2421×2890				
Габаритные параметры	A	колея	900	1170	1170	1210	1430	1500	1650	1900	1965	2240	2200	2335	2685				
	B	полная длина гусеницы	1224	1528	1528	1538	1856	1973	2143	2407	2495	2745	2784	2918	3413				
	C	расстояние между платформой и землей	417	498	498	435.5	546	568	567	657	700	708	745	754	913				
	D	радиус поворота конца платформы	790	1080	1080	680	1050	780	860	1410	1560	1580	1680	1295	1680				
	E	ширина шасси	700/900	980/1310	980/1310	990/1320	1400	1560	1740	1850	1880	2080	2150	2320	2420				
	F	ширина гусеницы	180	230	230	230	250	300	300	400	400	400	400	450	500				
	G	расстояние между шасси и землей	141	160	160	160	280	256.5	262	341	318	318	338	333	344	440			
	H	высота гусеницы	330	381	381	352	473	522	522	572	594	594	603	638	650	794			
	I	общая длина	2740	3820	3820	3582	4219	4515	4950	5735	5985	5985	6032	6805	5936	7230			
	J	общая высота	1650	2378	2378	2415	2399	2538	2540	2554	2618	2670	2711	2678	2890				
	K	общая ширина	700	1170	1170	990	1400	1564	1745	1860	1900	2080	2160	2320	2421				
Рабочие параметры	A	макс. высота копания	2690	3509	3509	3458	4018	4393	5002	5365	5600	6032	6818	7021	7750				
	B	макс. разгрузочная высота	1965	2482	2482	2431	2812	3231	3502	3792	3900	4188	4870	4985	5410				
	C	макс. глубина копания	1510	2155	2155	2206	2375	2477	2850	3610	3705	3918	4192	3886	4466				
	D	макс. вертикальная глубина копания	1108	1551	1551	1590	1533	1759	2593	2830	3035	2838	3365	3270	3592				
	E	макс. радиус копания	2800	3850	3850	3942	4463	4883	5441	5947	6140	6212	7176	6406	7790				
	F	макс. расстояние копания на стоповой площадке	2684	3472	3472	3848	4317	4757	5302	5824	6005	6075	7031	6234	7618				
	G	макс. высота подъема бульдозера	190	211	211	216	270	326	345	302	330	427	418	412	585				
	H	макс. глубина копания бульдозера	190	270	270	270	310	374	370	274	330	254	480	280	493				
	R	мини. радиус поворота	1179	1686	1686	1794	2052	2081	2302	2649	2520	2215	2618	1982	2660				
		длина*ширина бульдозера	mm	700×180	1310×267	1310×267	1320×267	1400×324	1560×380	1740×349	1860×300	1900×340	2080×415	2160×449	2320×431	2420×600			
Вес целой машины	с резиновыми гусеницами	T	0.91	1.87	1.84	1.88	2.58	3.46	4.13	5.03	5.9	6.57	7.81	8.16	12.1				
	со стальными гусеницами	T	—	—	—	—	—	3.47	4.14	5.1	—	6.63	7.86	8.25	—				
Стандартная емкость ковша		m³	0.022	0.04	0.04	0.04	0.066	0.08	0.11	0.18	0.18	0.26	0.28	0.28	0.42				
Усилие копания ковша		kN	8.5	13.1	13.1	13.1	20.8	18.2	26.4	30.3	39.8	44	51	47.7	72.2				
Усилие копания ковшевой рукоятки		kN	5.8	8.7	8.7	8.7	13	14.3	20.9	26.7	27.2	31.5	39.2	42.2	50.6				
Макс. тяговое усилие		kN	9.4	13.7	13.7	22.5	19	31.5	33.5	37.7	42.3	50.4	55	68	92				
Угол отклонения стрелы крана		°	53(направо) / 73(налево)	50(направо) / 75(налево)	50(направо) / 75(налево)	49(направо) / 71(налево)	54(направо) / 66(налево)	52(направо) / 75(налево)	52(направо) / 74(налево)	52(направо) / 74(налево)	50(направо) / 75(налево)	73(направо) / 60(налево)	57(направо) / 68(налево)	55(направо) / 75(налево)	45(направо) / 71(налево)				
Ходовая скорость (макс./мини.)		км/ч.	3.6/1.8	4.26/2.33	4.2/2.3	3.5/2	4.7/2.6	4.3/2.4	5/2.9	4.5/2.4	3.93/2.75	4.1/2.8	5.0/3.2	5.23/2.67	5.1/3.1				
Подъемопредолеваемость		°	30	30	30	30	30	30	30	30	30	35	35	35	35				
Удельное давление приземления		kPa	24.5	27.8	27.8	30.3	36	30	36	28.8	34.5	33.9	36.4	30.8	42				
Скорость поворота		rpm	9.9	10.5	10.9	11.5	10	9.8	10.5	10.1	10.2	10	10	11.2	10.2				
Двигатель	бренда		YANMAR	YANMAR	PREKINS	PREKINS	YANMAR	YANMAR	PREKINS	YANMAR	YANMAR	YANMAR	YANMAR	YANMAR	PREKINS				
	модель		2TNV70	3TNV70-SSU	403C-11	403C-11	3TNV82A	3TNV88	403C-15	4TNV88-BSSU	4TNV94L-BVBKC	4TNV98-ZSSU	4TNV98-ZSSU	4TNV98-ZSSU	1104D-E44T				
	форма		двухцилиндровое, прямое распыление, водоохлаждение				трехцилиндровое, прямое распыление, водоохлаждение				четырёхцилиндровое, четырёхтактное, водоохлаждение								
	литраж	л	0.57	0.854	1.1	1.1	1.331	1.642	1.496	2.19	3.054	3.32	3.32	3.32	4.4				
мощность/скорость оборота		kw/rpm	7.2/2400	9.9/2200	14.7/2200	14.7/2200	16/2200	19.2/2200	20.7/2200	25.8/2200	33.7/2100	43.4/2200	43.4/2200	43.4/2200	74.5/2200				
Объем топливного бака		л	10	23	23	21	42.5	38	40	103	103	118	118	110	180				
Главный насос	тип		2 зубчатый насос			2 аксиально-поршневых регулируемых насоса, 1 зубчатый насос			2 аксиально-поршневых регулируемых насоса, 1 зубчатый насос					1 аксиально-поршневый регулируемый насос		1 зубчатый насос		2 аксиально-поршневых регулируемых насоса, 1 зубчатый насос	
	расход	л/мин	2×11	2×20+14	2×18+15	2×21+15	2×29+21	2×33+19	2×37+26	2×45+37	2×59+42	2×59+42	156	160	2×110+70				
Давление главного предохранительного клапан		MPa	16	—	20/18	20/18	23.5/20	23.5/20	23.5/20	24.5/21	24.5/20	24.5/21	26	28	31.4/21				
Емкость гидромеханического топливного бака		л	9.5	35	35	17	30	40	43	72	95	105	105	80	130				

Многофункциональный гидравлический экскаватор

Многофункциональный гидравлический экскаватор широко применяется в дорожном строительстве, в копании траншей для прокладки кабелей и труб, озеленительных работах и очистке водоемов. Данный продукт используется на внутреннем рынке Китая, а также экспортируется в Европу и США.



В Италии



В Финляндии



В Америке

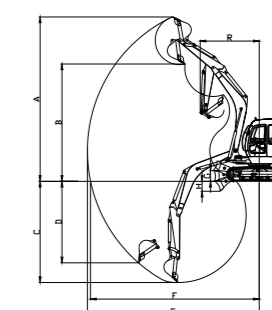
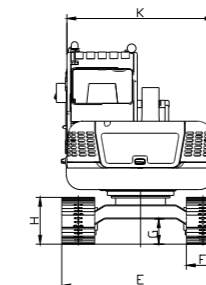
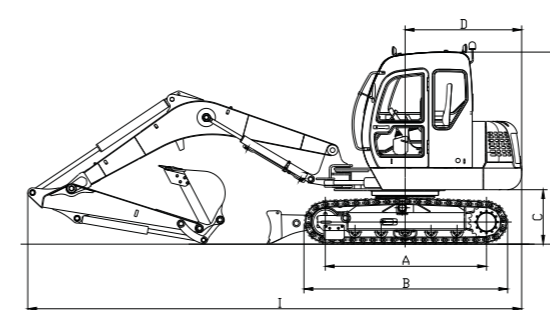

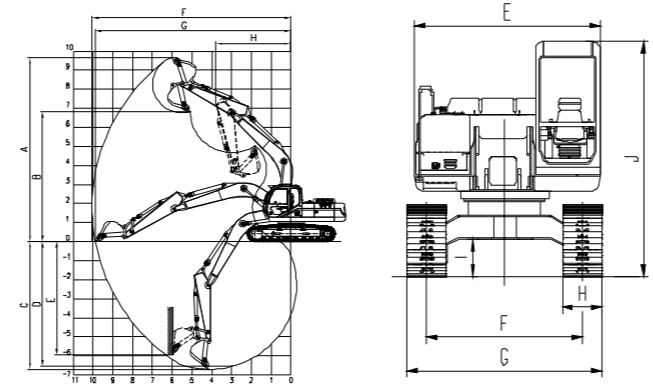
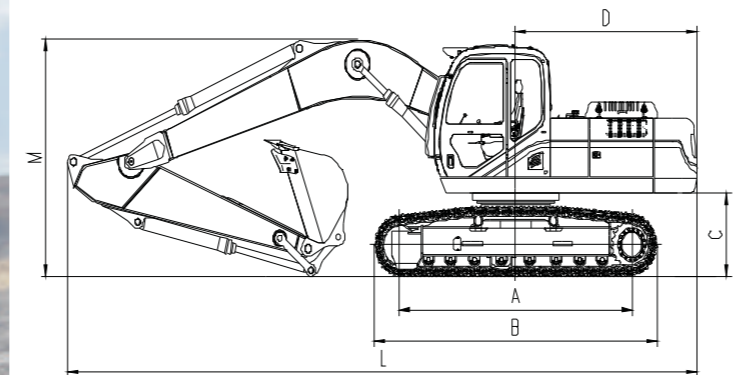

Технические данные на экскаваторы средних размеров

Параметр		Тип	SWE210	SWE230LC	SWE330LC	SWE360LC	SWE470	
Габарит (д×ш×в)		mm	9550×2800×3045	9425×2990×3070	11230×3190×3630	11230×3190×3630	12050×3340×3760	
Габаритные параметры	A	коля	mm	3465	3655	4030	4030	4350
	B	полная длина гусеницы	mm	4220	4450	4945	4945	5355
	C	расстояние между платформой и землей	mm	1060	1080	1195	1195	1320
	D	радиус поворота конца платформы	mm	2750	2750	3390	3390	3670
	E	ширина фюзеляжа	mm	2710	2710	2960	2960	3230
	F	ширина оси двух гусениц	mm	2200	2390	2590	2590	2740
	G	ширина шасси	mm	2800	2990	3190	3190	3340
	H	ширина гусеницы	mm	600	600	600	600	600
	I	расстояние между шасси и землей	mm	470	470	510	510	550
	J	общая высота	mm	2965	2965	3130	3130	3520
L	общая длина	mm	9590	9425	11230	11230	12050	
M	высота стрелы	mm	3045	3070	3630	3630	3760	
Рабочие параметры	A	макс. высота копания	mm	9740	9480	10260	10260	10665
	B	макс. разгрузочная высота	mm	6980	6530	7235	7235	7610
	C	макс. глубина копания	mm	6690	6455	6790	6790	7875
	D	макс. горизонтальная глубина копания	mm	6500	6330	6610	6610	7650
	E	макс. вертикальная глубина копания	mm	6040	5715	5810	5810	7115
	F	макс. радиус копания	mm	9950	9630	10690	10690	12070
	G	макс. расстояние копания на стоповой площадке	mm	9785	9460	10485	10485	11840
	H	мин. радиус поворота	mm	3530	3645	4460	4460	5060
Вес целой машины	со стальными гусеницами	T	21.3	22.5	33.1	34.6	45.8	
Стандартная емкость ковша		m³	0.95	1.2	1.65	1.6	2.2	
Усилие копания ковша		kN	137	140	210	210	258.6	
Усилие копания ковшевой рукояти		kN	100	115	185	185	204.5	
Макс. тяговое усилие		kN	185	213	308	308	337.8	
Ходовая скорость (макс./мини.)		км/ч.	5.5/3.2	4.95/3.25	4.7/3.2	4.7/3.2	4.8/3.0	
Подъемопредолеваемость		°	35	35	35	35	35	
Удельное давление приземления		kPa	43.2	45.8	61	63.6	83.5	
Скорость поворота		rpm	12.5	12.5	10.3	10.3	9	
Двигатель	бренда		ISUZU	ISUZU	ISUZU	ISUZU	CUMMINS	
	тип		6BG1TRP-03	CC-6BG1TRP	AA-6HK1X	AA-6HK1XQP	QSM11-335	
	форма		четырёхцилиндровое, прямая инжекция, водоохлаждения, повышенное давление				четырёхцилиндровое, электрическая инжекция, водоохлаждения, повышенное давление	
	литраж	л	6.494	6.494	7.79	7.79	10.8	
	мощность/скорость оборота	kw/rpm	110/2100	125/2100	183.9/2000	183.9/2000	263/1900	
Объем топливного бака		л	370	360	605	605	650	
Главный насос	тип		2 зубчатого насоса				2 зубчатного насоса	
	литраж	л	32.4/34.3	32.4/34.3	32.4/34.3	32.4/34.3	31.4/34.3	
пилот-насос	расход	л/мин	2×206	2×220	2×268	2×268	2×360	
	давление	kPa	3.9	3.9	3.9	3.9	3.9	
	расход	л/мин	30	30	30	30	40	
Емкость гидромеханического топливного бака		л	250	290	290	290	350	

Характеристики продукции:

1. Применяется гидравлическая система японской марки «KYB» или германской марки «Bosch Rexroth», обладающие высоким запасом прочности и высокими эксплуатационными характеристиками;
2. Эргономичная конструкция, компактные размеры и малый радиус поворота делают работу удобной и простой. Экскаватор окрашенный по передовой технологии, коррозиестойкий, следовательно, длинный срок эксплуатации.



Мини-погрузчик

По всем параметрам мини-погрузчик с бортовым поворотом серии «SWL» соответствует мировым передовым стандартам. Данные мини-погрузчики характеризуются компактной и инновационной конструкцией, маневренностью, высокой эффективностью и мощными рабочими характеристиками. В основном компактные мини-погрузчики используются в условиях ограниченной маневренности: на строительных площадках, доках, палубах кораблей, а также при частой смене характера работ. Экспорт мини-погрузчиков серии «SWL» налажен в Россию, страны Европы и Америки.

Характеристики продукции:

1. Гидравлический масляный бак, топливный бак и шасси, представляют собой единую конструкцию, что делает машину более компактной и надежной.
2. Уникальная система распределения гидротока (LUDV) позволяет погрузчику выполнять сразу несколько действий с дополнительным оборудованием, осуществляя при этом движение без потери мощности. Также благодаря системе LUDV нет необходимости держать двигатель в зоне максимальных оборотов, что существенно экономит топливо.
3. Мощная энергетическая установка;
4. Более высокий подъем в своем классе;
5. Система автоматического выравнивания ковша;
6. Универсальное крепление дополнительного оборудования;
7. Двойной контроль акселератора (педаль и джойстик).

Технические данные

Параметр	Тип	SWL2210	SWL2810	SWL2820	SWL3210	SWL3220	SWTL4210	SWTL4510	SWTL4518	
Габаритный размер (Д×Ш×В)		мм	3071×1530×1948	3261×1600×2018	3261×1600×2018	3590×1830×2100	3590×1830×2100	3660×2010×2130	3660×2010×2130	3660×2010×2130
Рабочие параметры	A макс.рабочая высота	мм	3648	3850	3850	4020	4020	4025	4025	4108
	Б высота до палеца ковша	мм	2831	3002	3002	3123	3002	3123	3125	3210
	В высота до верха кабины	мм	1948	2018	2018	2100	2100	2130	2130	2130
	Г высота до низа уровня ведра	мм	2646	2834	2834	2950	2950	2950	2950	3034
	Д длина без принадлежности	мм	2385	2475	2475	2750	2750	2889	2889	2889
	Е длина с стандартным ковше	мм	3071	3261	3261	3590	3590	3660	3660	3660
	Ё угол выгрузки при макс.высоте	°	42	42	42	43	43	42	42	43
	Ж высота разгрузки	мм	2174	2320	2320	2395	2395	2398	2398	2453
	З расстояние разгрузки	мм	490	475	475	625	625	686	686	925
	И угол ковша на земли	°	30	30	30	30	30	30	30	30
	Й угол ковша на макс.высоте	°	95	97	97	93	93	92	92	92
	К расстояние колёсы	мм	898	987	987	1116	1116	1600	1600	1600
	Л зазор от земли	мм	205	190	190	205	205	235	235	235
	М угол выезд	°	26	25	25	27	27	36	36	36
	Н радиус поворота без принадлежности	мм	1211	1168	1168	1300	1300	1458	1458	1439
	О радиус вперед поворота	мм	1911	1954	1954	2180	2180	2297	2297	2289
П радиус назад поворота	мм	1440	1534	1534	1700	1700	1678	1678	1673	
Р длина хвоста	мм	873	960	960	1062	1062	802	802	802	
С расстояние между центрами двух шин	мм	1205	1293	1293	1475	1475	1530	1530	1530	
Т ширина ковша	мм	1530	1600	1600	1830	1830	2010	2010	2010	
Общий вес		кг	2310	2780	2780	3250	3250	4360	4360	4560
Свойство	вместимость	кг	600	725	725	950	950	1200	1200	1500
	опрокидывающая нагрузка	кг	1200	1450	1450	1900	1900	3430	3430	4500
	коэффициент экскавации ковша	кг	1570	2000	2000	2480	2480	3000	3000	3450
	коэффициент экскавации стрелы крана	кг	1388	1900	1900	2430	2430	2440	2440	3000
	макс. скорость	км/ч.	12	13.6	13.6	12.6	12.6	7/11(две передачи)	7/11(две передачи)	7/11(две передачи)
Двигатель	бренд		Xinchai	Yanmar	Yanmar	KUBOTA	KUBOTA	KUBOTA	KUBOTA	KUBOTA
	модель		A498BG-14	4TNV84T	4TNV84T	V3300DI	V3307-DI-TE3B	V3300DI	V3800DI	V3800DI
	тип		четырёхкамерный дизельный двигатель водяного охлаждения							
	норма дренажа		EPA Tier4/E-Mark III	EPA Tier2/EU Stage II	EPA Tier3/EU Stage III	EPA Tier2/EU Stage II	EPA Tier4/EU Stage III	EPA Tier2/EU Stage II	EPA Tier3/EU Stage III	EPA Tier3/EU Stage III
	номинативная мощность	kw/rpm	36.8/2650	39.9/2800	39.9/2800	54.9/2600	55.4/2600	54.9/2600	74/2600	74/2600
макс. крутящий момент	N.m/rpm	186/1600	160.5/1800	160.5/2000	244/1400	265/1500	244/1400	325/1600	325/1600	
Передачная система	тип		гидростатическое закрытый контур							
	главный насос		2×аксиально-поршневой регулируемый насос с наклонный шайбой							
	мотор		2×циклоида	2×радиально-поршневой нерегулируемый мотор				2×двухступенчатая переменная радиальным поршневым двигателем+редуктор		
Гидросистема	тип		поточная распределительная система, не связывающейся с нагрузкой							
	насос		шестерённый насос							
	макс.поток	L/min	62.8	70+33.6			83.2+41.6			
	макс.давление	bar	210							
Электрическая система	контрольный клапан		триплексный закрытый блок клапанов LS							
	пускатель	V/kw	12/3.8	12/2.3	12/2.3	12/3.0	12/3.0	12/3.0	12/3.0	12/3.0
	генератор	V/A	14/50	12/40	12/55	12/45	12/80	12/45	12/80	12/80
	аккумулятор	Ah	80	80	80	100	100	100	100	100
Количество топлива	гидравлической бак	L	38	50	50	65	65	65	65	65
	топливный бак	L	65	70	70	85	85	85	90	90
Количество топлива	звездчатый бак	L	25	30	30	30	30	—	—	—
	масло	L	6	7.4	7.4	13.2	13.2	13.2	13.2	13.2
	хладагент двигателя	L	9	7.7	7.7	8.5	8.5	8.5	9.9	9.9
Ходовая конфигурация	шины		10—16.5	10—16.5	10—16.5	12—16.5	12—16.5	—	—	—
	гусеницы		—	—	—	—	—	450×84×57	450×84×57	450×84×57



Вилочный погрузчик

Вилочный погрузчик является самостоятельной разработкой компании. В настоящий момент налажен выпуск двух видов: погрузчик с двигателем внутреннего сгорания и электропогрузчик. Погрузчики с двигателем внутреннего сгорания отличаются высоким уровнем мощности, маленьким радиусом поворота, безопасностью и прочностью. Широко применяются в металлургии, химической промышленности при работах внутри конвейеров. Электрический вилочный погрузчик характеризуется большей экологичностью. Широко применяется в табачной отрасли, производстве напитков, крупных супермаркетах, продуктовой, медицинской отраслях, а также в производстве бумаги и текстильной промышленности.

Технические данные

Параметр		Модель	SWFE16AC-3R1	SWFE18AC-3F2	SWFE20AC-3F2	SWFE15AC-4F1	SWFE18AC-4F1	SWFE20AC-4F1	SWFE25AC-4F1	SWFE30AC-4F1
Габаритный размер (Д×Ш×В)		mm	1782×1030×2210	2015×1100×2230	2015×1100×2230	2203×1070×2130	2203×1070×2130	2530×1150×2130	2530×1150×2130	2688×1225×2150
Общий вес		kg	3160	3400	3500	2920	3180	4210	4410	4850
Питание			Электричество	Электричество	Электричество	Электричество	Электричество	Электричество	Электричество	Электричество
Измерения	стандартный порталный монтаж	Макс. высота подъёма	mm	3300	3300	3300	3000	3000	3000	3000
		Высота свободного подъёма	mm	135	140	140	125	125	140	145
	Вилка	Т×Ш×Д	mm	35×100×920	40×100×1070	40×100×1070	35×100×900	40×100×1070	40×100×1070	40×125×1070
Напряжение Аккумулятора/емкость		V/Ah	48/400	48/600	48/600	48/500	48/500	48/600	48/600	45×125×1070
Энергосистема контроллер			ZAPI	ZAPI	ZAPI	ZAPI	ZAPI	ZAPI	ZAPI	ZAPI

Параметр		Модель	SWFD20H(M)	SWFD25H(M)	SWFD30H(M)	SWFD30H(M)-Y	SWFG30H(M)-N	SWFD35H(M)	SWFD50H-3	SWFD50H	SWFD70H	SWFD100H	
Габаритный размер (Д×Ш×В)		mm	3594×1150×2085	3653×1150×2085	3758×1225×2110	3758×1225×2110	3758×1225×2110	3818×1225×2110	4210×1480×2300	4782×2005×2528	4782×2005×2528	4180×2165×2850	
Общий вес		kg	3440	3740	4300	4300	4300	4650	6800	8000	9300	13000	
Питание			Дизель	Дизель	Дизель	Дизель	Бензин/газ	Дизель	Дизель	Дизель	Дизель	Дизель	
Измерения	стандартный порталный монтаж	Макс. высота подъёма	mm	3000	3000	3000	3000	3000	3000	3000	3000	3000	
		Высота свободного подъёма	mm	135	135	140	140	140	145	150	210	200	
	Вилка	Т×Ш×Д	mm	40×100×1070	40×125×1070	45×125×1070	45×125×1070	45×125×1070	50×125×1070	50×122×1070	50×150×1220	65×150×1220	80×160×1500
Энергосистема Двигателя	Модель			Китайский	Китайский	Китайский	4TNE98	H25KA	Китайский	LR4A3	CY6102BG	CY6102BG	YC6J120-T10
	Номинальная выходная мощность		kw/rpm	37/2650	37/2650	37/2650	42.1/2300	42.7/2400	45/2500	59/2400	81/2500	81/2500	85/2400
	Макс. крутящий момент		Nm/rpm	148/1800	148/1800	148/1800	196/1700	179/1600	193/1800	240/1450	353/1700	353/1700	395/1500
	Водоизмещение		L	2.54	2.54	2.54	3.319	2.472	3.168	4.33	5.785	5.785	6.494

Погрузчик с телескопической мачтой

Погрузчик с телескопической мачтой является разработкой компании «Sunward». Телескопические погрузчики стали идеальной дорожно-строительной техникой, используемой на большинстве промышленных предприятий, в коммунальной сфере и т.д. Конструкция данной модели обеспечивает устойчивость и безопасность при работе. Широкий обзор из кабины водителя и высокий уровень проходимости данного погрузчика делает его незаменимым для использования на строительных площадках, в доках, складах, на фабриках или заводах.



SWTH3514

Габарит (Длина*ширина*высота)	7535x2320x2550mm
Общий вес	10650kg
Макс. грузоподъемность	3500kg
Макс. подъёмная высота	13650mm
Макс. достигающая длина	9540mm
Опрокидываемая погрузка при макс. дотигающей длине	1430kg
Расстояние между центрами погрузки	500mm
Радиус поворота внешней стороны	4200mm
Тяговое усилие	5000daN

Время движения

Подъёмное время без груза	16s
Спускающее время без груза	12s
Время возврата стрелы без груза с макс. достигающей длины	17s
Время возврата стрелы без груза с макс. подъёмной высоты	16s
Телескопическое время до макс. длины при условии без груза	22s
Телескопическое время до макс. высоты при условии без груза	24s

двигатель

Бренда	Perkins
Модель	1104D-E44T
Мощность	74.5kw/2200rpm
Макс. крутящий момент	412N.m/1400rpm
Инъекция топлива	прямая инъекция
Охлаждение	водой

Система трансмиссии

Трансмиссия	гидравлическая
Передачи скорости	2/2
Макс. скорость передвижения	35km/h
Подъёмопредолеваемость	60%

Гидравлическая система

Макс. выход насоса	63ml/r
Макс. рабочее давление	265bar
Контрольный рычаг	4 in 1

шины

Длина*ширина*высота	405/70-24
---------------------	-----------

Вилка

Длина*ширина*высота	1200x120x45mm
Макс. расстояние вилок	1040mm
Вращающийся угол	126°

Объём системы

Гидравлическое масло	190L
Топливо	140L
Масло двигателя	6.5L
Охлаждаемая жидкость двигателя	16L

Технические параметры

Размеры

A	Высота	2550 mm
B	Высота с земли до руля	1850~1900 mm
C	Ширина	2320 mm
D	Ширина кабины	940 mm
E	Колея	1916 mm
F	Колесная база	2950 mm
G	Длина до фронтальной шины	4668 mm
H	Длина до рамы вилки	6335 mm
I	Расстояние между станком и землей	450 mm
K	Ширина между опорной ногой и землей	2935 mm

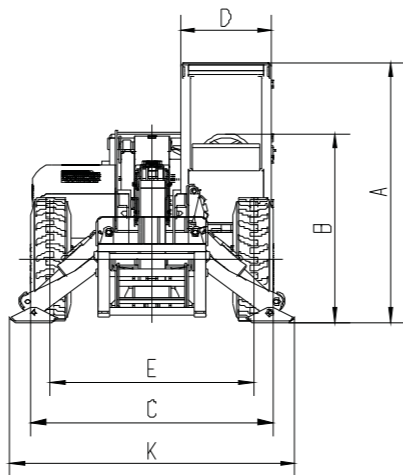
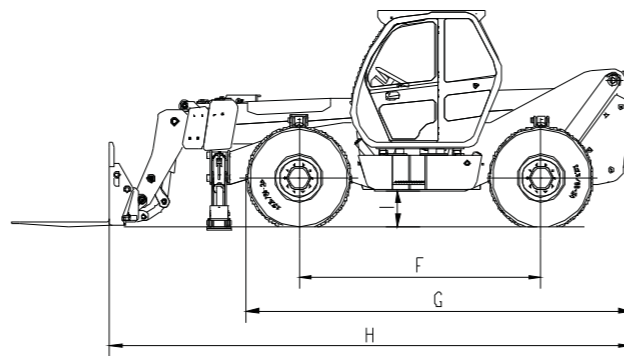

SWTH3915

Габарит (Длина*ширина*высота)	7366X2320X2450mm
Общий вес	12800kg
Макс. грузоподъемность	4000kg
Макс. подъёмная высота	14460mm
Макс. достигающая длина	9700mm
Опрокидываемая погрузка при макс. дотигающей длине	1000kg
Расстояние между центрами погрузки	500mm
Радиус поворота внешней стороны	5060mm
Тяговое усилие	40kN

Время движения

Подъёмное время без груза	9s
Спускающее время без груза	10s
Время возврата стрелы без груза с макс. достигающей длины	20s
Телескопическое время до макс. длины при условии без груза	16s

двигатель

Модель	CY610BG
Мощность	81kW/2500rpm
Макс. крутящий момент	53N.m/1600~1400rpm
Инъекция топлива	прямая инъекция
Охлаждение	водой

Система трансмиссии

Трансмиссия	гидравлическая
Передачи скорости	2/2
Макс. скорость передвижения	36km/h
Подъёмопредолеваемость	30%

Объём системы

Гидравлическое масло	180L
Топливо	140L
Система охлаждения	15L
Масло двигателя	13L

шины

Фронтальные шины	15.5-25-16PR
Задние шины	9.00-20-11PR

Вилка

Длина*ширина*высота	1200x120x45mm
Макс. расстояние вилок	956mm
Вращающийся угол	117°

Технические параметры

Размеры

A	122mm	J	940mm
B	1520mm	K	1200mm
C	3300mm	L	7366mm
D	5420mm	M	29°
E	6310mm	R	5060mm
F	300mm	X	105°
G	24°	Y	12°
H	2450mm	N	1875mm
I	2085mm	W	2320mm

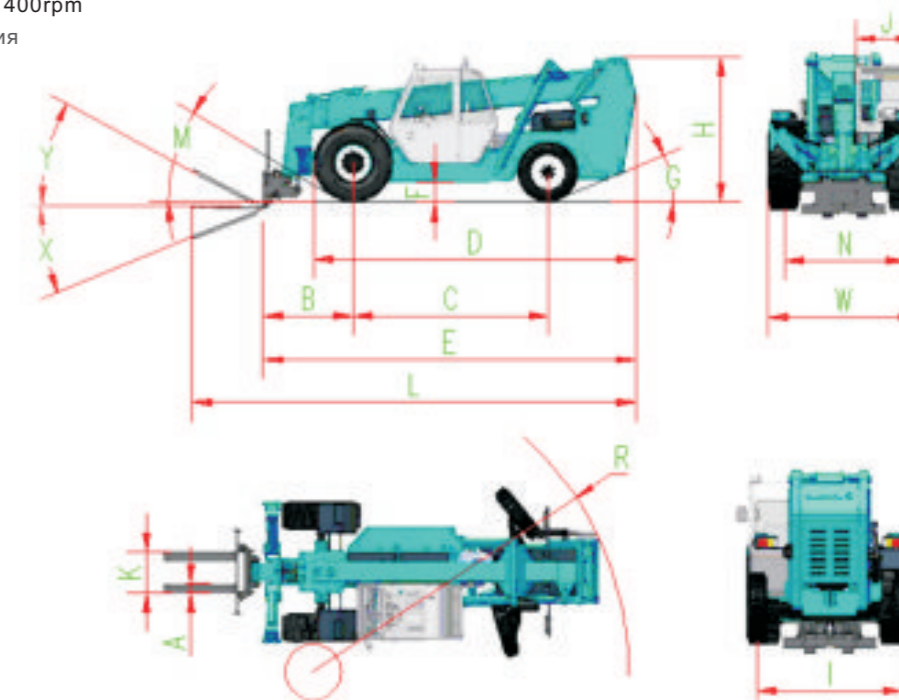

Телескопический гусеничный кран

Гусеничный кран имеет неоспоримое преимущество перед колесным. Поворот стрелы осуществляется как при помощи гидравлической системы, так и за счет поворота на гусеницах, что дает большую маневренность в сравнении со стандартными кранами.

Гусеничный кран «SWTC» оснащен американским двигателем Cummins 6BT5.9-C, имеет Х-образную конструкцию шасси, что в купе делает машину более эффективной и выносливой в условиях строительных площадок.



Параметры		Тип	Тип							
			SWTC 05	SWTC 12	SWTC 16	SWTC 25	SWTC 35	SWTC 55	SWTC 75	
Размер	Габарит (Длина*ширина*высота)	mm	5120x2320x2695	11880x3190x3060	11070x3340x3070	12780x2750x3050	13386x3300x3170	13210x3300x3360	14340x3300x3390	
	A Колея	mm	2335	3653	3820	3850	4800	5300	5300	
	B Общая длина гусеницы	mm	2915	4560	4730	4630	5720	6110	6200	
	C Расстояние между платформой и землей	mm	766	1140	1150	1065	1150	1235	1280	
	D Вращающийся радиус конца платформы	mm	1470	3470	3630	3625	4195	4535	4745	
	E Ширина шасси	mm	2320	3190	3340	2750(3950)	3300(4560)	3300(4960)	3300(4960)	
	F Ширина гусеницы	mm	450	800	950	700	760	760	760	
	G Расстояние между шасси и землей	mm	343	478	525	335	400	225	250	
	H Высота гусеницы	mm	650	906	1040	895	980	1028	1005	
	I Общая длина	mm	5120	11880	11070	12780	13380	13210	14400	
	J Высота верх кабины	mm	2695	3060	3070	3050	3170	3115	3120	
K Общая ширина	mm	2320	3190	3340	2750(3950)	3300(4560)	3300(4960)	3300(4960)		
Параметры	Макс. номинальный подъемный вес	T	5	12	16	25	35	55	75	
	Макс. подъемный момент основной стрелы	KN-m	100(50knx2m)	408(102knx4m)	493.5(141knx3.5m)	875(210knx3.5m)	1323(264.6knx5m)	1620(360knx4.5m)	2565(570knx4.5m)	
	Макс. подъемный момент полностью телескопической стрелы	KN-m	60(12knx5m)	273(42knx6.5m)	304(38knx8m)	450(60knx7.5m)	637(49knx13m)	949(73knx13m)	1248(78knx16m)	
	Длина основной стрелы	m	4.63	9	8.2	10.6	10.8	10.8	11.8	
	Длина полностью телескопической стрелы	m	15.63	16	20	32.2	40.0	40.0	44.2	
	Макс. подъемная высота основной стрелы	m	5.25	9.1	7.93	10.3	10.5	11	11.2	
	Макс. подъемная высота полностью телескопической стрелы	m	16.5	16.2	19.8	31.7	38.5	40.5	44.5	
Рабочие параметры	Время амплитуды подъемной стрелы	s	12.5/10	40/20	40/20	48/46	46/60	100/55	55/85	
	Растягивающее и сокращенное время подъемной стрелы	s	14.5/20	80/50	45/40	60/40	80/125	110/95	90/85	
	Скорость вращения	rpm	2.4	3.2	2.2	2.2	1.5	1.24	1.5	
	Скорость отдельного троса лебедки	m/min	156.5	102	96	120/115	125/110	113.5/80	125/110	
	Скорость движения	km/h	3.8	4.9	4.9	1.25/2.5	1.5/2.5	2.1	1.4/2.1	